

LA LUBRIFICAZIONE DELLE RUBINETTERIE

KLÜBER LUBRICATION, da sempre all'avanguardia nella produzione di grassi per la lubrificazione dispone di prodotti omologati, resistenti ai fluidi, compatibili con guarnizioni e stabilità di posizionamento. Contribuiscono in modo essenziale, quale elemento costruttivo fondamentale all'affidabilità funzionale, alla qualità ed alla lunga durata dei rubinetti.

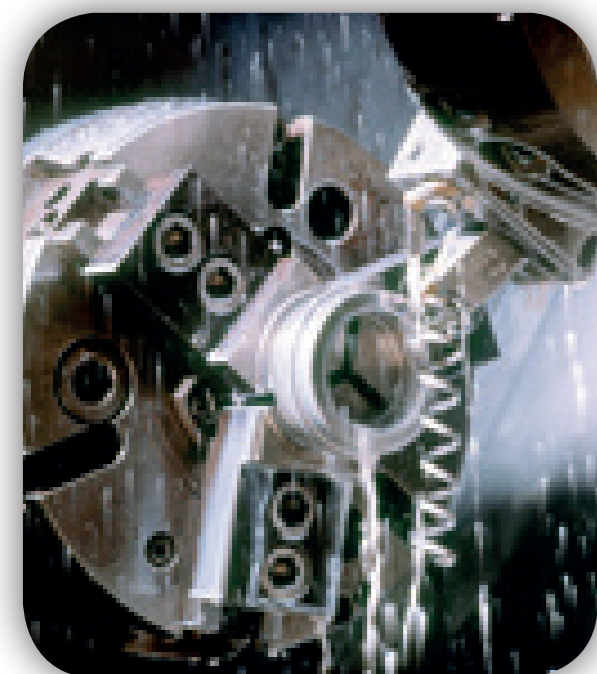
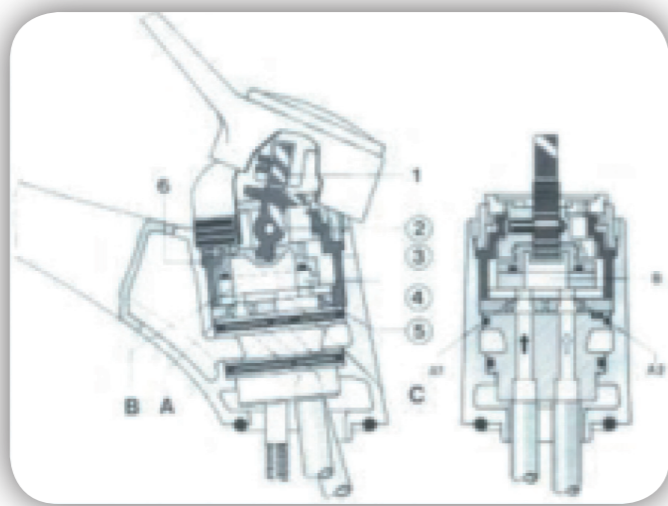

LA LUBRIFICAZIONE DELLE MACCHINE UTENSILI

Le moderne macchine utensili sono soggette ad esigenze sempre crescenti in fatto di prestazioni, precisione e sicurezza d'esercizio. Per adeguare il sistema macchina/lubrificante alle esigenze tecniche, i modelli rivolti al futuro esigono lubrificanti speciali con prestazioni decisamente più elevate. KLÜBER LUBRICATION ha realizzato, in decenni di collaborazione con fabbricanti di macchine, di cuscinetti a rotolamento e a strisciamento una serie di lubrificanti speciali per questa fascia di industria. Con i lubrificanti speciali KLÜBER LUBRICATION si ottiene un'impeccabile trasmissione di potenza, un funzionamento esente da manutenzione e l'eliminazione di problemi di smaltimento.

Disponiamo di un programma professionale per la manutenzione degli stampi per lo stampaggio ad iniezione di termoplastici.

Gli stampi utilizzati per lo stampaggio delle materie plastiche hanno un costo elevato, perciò richiedono una manutenzione accurata e a regola d'arte! Pertanto è necessario:

- Pulire lo stampo subito dopo la produzione lubrificando le parti mobili e proteggendolo dalla corrosione.
- Non utilizzare mai oli e grassi "normali" che in fase di produzione potrebbero sporcare i pezzi stampati.

Quanto di più completo ci sia sul mercato per ottenere questo obiettivo.



PROGRAMMA DI VENDITA

1. Acceleratore ionico: evita formazioni calcare negli stampi, tubazioni, ecc.
2. Acqua-glicole safe G20: fluido idraulico non infiammabile per macchine di pressofusione
3. Ampia gamma di oli e grassi industriali ad elevato contenuto tecnologico
4. Apparecchiature di disoleazione e filtrazione di particelle solide
5. Crogioli in carburo e silicio Dielettrico per elettroerosione
6. Distaccante in polvere per pressofusione, estrusione ottone e alluminio
7. Distaccanti per pressofusione alluminio, ottone, zama, piral
8. Distaccanti o separatori per stampaggio a caldo ottone, alluminio, acciaio
9. Forni fusori e attese per alluminio, sivere, refrattari, materassini in fibra ceramica
10. Grafite argentea in polvere e pasta per pre-grafitaggio barra OT
11. Granigliatrici, pallinatrici
12. Graniglie in acciaio, ghisa, ottone, microsferi di vetro e ceramica, per sabbiatura
13. Lubrificante granulare grafitato e idrofobo per lubrificazione pistone e contenitore
14. Lubrificanti per estrusione ottone, alluminio.
15. Lubrificanti per tranciatura, imbutitura
16. Madre leghe boro titanio (affinante), stronzio (modificante), rame fosforoso
17. Mestoli, tenaglie, pennelli in metallo, guanti, vernice per protezione mestoli
18. Oli idraulici
19. Pompe miscelatrici automatiche volumetriche per preparazioni di emulsioni
20. Pompe pneumatiche per il trasferimento dei liquidi
21. Prodotti chimici per metallurgia: depuranti, disossidanti, protettori, scorrificanti, degasanti, affinanti, modificanti, per alluminio e sue leghe
22. Prodotti per vibratura, burattatura, levigatura: leghe leggere e acciaio
23. Rame berillio cobalto per pistoni (anche su disegno), conchiglie, elettrodi per puntatrici ed elettrocalatura.
24. Rivestimento in poliuretano di vasche per vibratori sul posto
25. Serbatoi, teste di spruzzo, spruzzatori e silenziatori per applicazione separatori in pressofusione.
26. Impianto di lubrificazione a goccia e a spruzzo del pistone.
27. Termocoppie e guaine in carburo di silicio, sialon, ghisa, acciaio, cavi compensati
28. Termometri digitali e sonde per controllo temperatura stampi e metallo fuso, flambatori
29. Vernici per la fusione in conchiglia, bassa pressione, grafite semicollidale e amorfa
30. Secchi e lingottiere
31. Impianti per miscelazione e pressizzazione distaccante

VIBE
S.r.l.

VIBE s.r.l.
Sede Legale: Via Valsabbia, 98
25065 LUMEZZANE S.A. (BS) Italy
Tel. +39 030827462 - Fax. +39 0308922388
E-mail: info@vibetech.it - www.vibetech.it

KLÜBER
LUBRICATION



VIBE
S.r.l.





VIBE s.r.l.
Sede Legale: Via Valsabbia, 98
25065 LUMEZZANE S.A. (BS) Italy
Tel. +39 030827462
Fax. +39 0308922388
E-mail: info@vibetech.it
www.vibetech.it



VIBE s.r.l.
Sede Legale: Via Valsabbia, 98
25065 LUMEZZANE S.A. (BS) Italy
Tel. +39 030827462
Fax. +39 0308922388
E-mail: info@vibetech.it
www.vibetech.it



VIBE s.r.l.
Sede Legale: Via Valsabbia, 98
25065 LUMEZZANE S.A. (BS) Italy
Tel. +39 030827462
Fax. +39 0308922388
E-mail: info@vibetech.it
www.vibetech.it



VIBE: dal 1977 nel settore dei Lubrificanti Industriali Rivenditori KLÜBER LUBRICATION

Grazie alla costruttiva e pluriennale collaborazione con società leader nel proprio settore, e in particolare con KLÜBER LUBRICATION di cui VIBE è rivenditore per Brescia e provincia, ha permesso alla nostra Società di raggiungere ottimi risultati nel fornire un servizio di elevata qualità, capace di soddisfare nel modo migliore ogni esigenza del Cliente. In poche parole, customer care allo stato puro.

L'attenta gestione del magazzino, permette inoltre a VIBE di evadere in tempi ristrettissimi gli ordini pervenuti, riducendo al minimo le giacenze di magazzino e relativi costi per i propri Clienti, prerogativa indispensabile per chi vuole competere in un mercato sempre più esigente e selettivo.

La profonda conoscenza dei settori della pressofusione, dello stampaggio a caldo, delle lavorazioni meccaniche e della lubrificazione delle armature (rubinetterie) e di altri settori merceologici, acquisita con la trentennale presenza sul campo, unita alla correttezza professionale ed alla volontà di affermarsi, fanno oggi della VIBE un'impresa dinamica e competitiva, un punto di riferimento nel settore dei lubrificanti industriali.

La VIBE SRL è certificata ISO 9001:2008



Lubrificanti Industriali

Settori in cui opera la VIBE S.R.L. di Lumezzane (Brescia)

Dal 1977, VIBE srl da sempre leader nel settore della lubrificazione, si prefigge di distribuire lubrificanti speciali a basso impatto ambientale, per fabbisogni particolari. Grazie alla sinergia con i nostri partner abbiamo risolto complessi problemi di lubrificazione.



KLÜBER LUBRICATION collabora da sempre con i costruttori di macchine ed equipaggiamenti (OEM) offrendo:

- Soluzioni tribologiche mirate per specifiche applicazioni;
- Supporto tecnico e di consulenza sulla lubrificazione.
- Training formativi (seminari) specifici sulla lubrificazione.
- Servizio di analisi per monitoraggio di ns. lubrificanti.
- Implementazione di partnership a livello globale.
- ecc.



Dal 1979, VIBE è rivenditore della KLÜBER LUBRICATION, azienda fondata nel 1929, azienda del gruppo Freudenberg di Weinheim (Germania), che si prefigge di proporre lubrificanti ed ausiliari chimici speciali per fabbisogni del tutto particolari. Grazie a questa sinergia abbiamo risolto complessi problemi di lubrificazione/produzione dei nostri clienti.

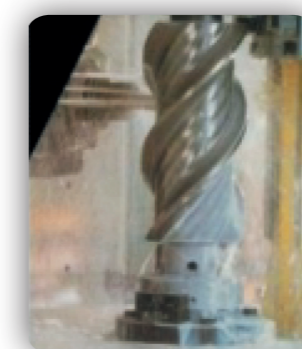

LAVORAZIONI MECCANICHE "HELIOS CUT"

Disponiamo di una gamma innovativa di lbrorefrigeranti a basso impatto ambientale esenti da boro, zolfo, cloro e ammine, sono miscibili in acqua, con ottime caratteristiche di protezione dei pezzi lavorati, anche con lunghi periodi di immagazzinamento, minore usura dell'utensile e con un ottimo rapporto qualità/prezzo. Particolarmente indicati per acciai a bassa percentuale di carbonio, acciai legati, ghise, rame e sue leghe ed alluminio e sue leghe.

STAMPAGGIO METALLI NON FERROSI "HELIOS STP"

I prodotti HELIOS STP rappresentano la massima espressione di qualità negli oli additivati con grafite colloidale e sono il risultato di una lunga esperienza industriale, intesa alla massima affidabilità in esercizio, sia per continuità e regolarità di produzione, sia per la preservazione degli stampi, sia per l'ottenimento di un'ottima finitura delle superfici anche in cicli molto veloci e in presenza di lavorazioni gravose.



PRESSOFUSIONE LEGHE ALLUMINIO, MAGNESIO E ZINCO

Disponiamo di prodotti miscibili in acqua con ottime caratteristiche di separazione e di ridotto impatto ambientale. Dispone di prodotti tecnologicamente avanzati per la lubrificazione di pistoni, vernici per tazze, spray per avviamento stampi, smetallizzanti e prodotti per tutti i componenti che richiedono lubrificazione. Recentemente, abbiamo realizzato un nuovo separatore per alluminio, che riduce lo shock termico dello stampo, riduce i consumi di acqua ed implementa i cicli produttivi sempre nel rispetto dell'ambiente e la salvaguardia della salute degli operatori.